

AP-Brikettierpressen

VOTECS

Hobelspäne
Frässpäne
Sägemehl
Holzstaub
Hackschnitzel
Papier
Styropor



Kompakte Brikettierpressen – Volumenreduzierung und Heizenergiegewinnung

Holzschnitzel, Sägemehl, Sägestaub etc. fallen in Handwerks- und Industriebetrieben der Holzverarbeitenden Industrie täglich an und beanspruchen enormen Raum für die Lagerung bzw. während des Transportes. Kompakte Briketts sind hingegen platzsparend und einfacher zu transportieren und im Gegensatz zu losem Material ist die Gefahr einer Selbstentzündung sehr viel geringer.

VOTECS-Brikettierpressen verarbeiten genau diese Holz-schnitzel, Späne etc. zu kompakten Briketts, die zur Erzeugung von Heizenergie verwendet werden können. Die Brikettier-

pressen werden in Verbindung mit Absauganlagen oder als Einzelmaschine installiert. Die hiermit erzeugten Briketts zeichnen sich durch eine extreme Volumenreduzierung bei gleichzeitig hohem Heizwert und kontrolliertem Abbrand aus. Der Einsatz einer VOTECS-Brikettierpresse wird gekennzeichnet durch:

- ✓ Enorme Volumenreduzierung, dadurch großes Einsparungspotential bei Lager-, Transport- und Entsorgungskosten
- ✓ Kostengünstige Energiegewinnung durch Verbrennung der Briketts

Brikettierung – Großes Volumen klein gemacht

Das zu verpressende Material wird von einem permanent drehenden Rührwerk im Behälter vermischt und danach mit einer Austragsschnecke der Pressenmechanik zugeführt. Das lose Material wird anschließend vorverdichtet. Danach folgt die Verpressung mit einem Presszylinder, der das vorgeformte Brikett in seine endgültige, hochkompakte Form bringt. Nach Erreichen des eingestellten Druckwertes öffnet die Zange und das fertige Brikett wird ausgeschoben.

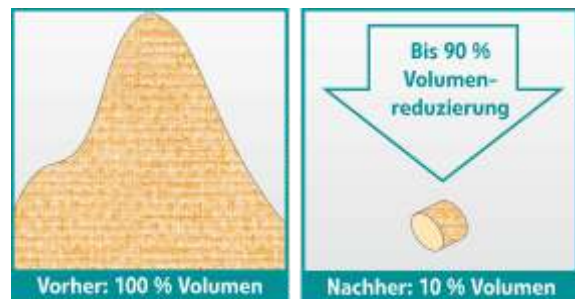

Durchdachte Konstruktion

- ✓ Extrem niedrige Bauhöhe
- ✓ Links- und Rechtsausführung
- ✓ Variable Behälterwände
- ✓ Hydraulik mit separatem Öltank
- ✓ Staubdichter Vorverdichter
- ✓ Endlagengedämpfter Zylinder mit geschraubtem Deckel
- ✓ Gehärtete Einsatzbuchse
- ✓ Durchgehender, zentrischer Hauptzylinder
- ✓ SPS-Steuerung
- ✓ Stabiler Grundrahmen mit Gummifüßen

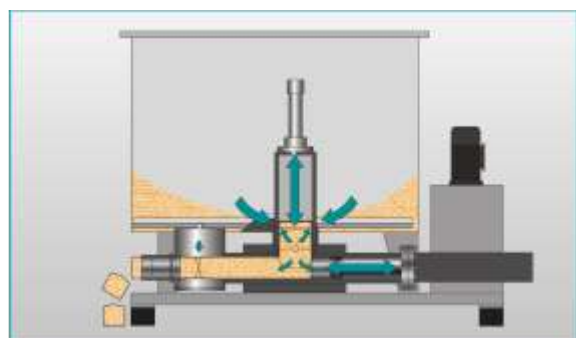
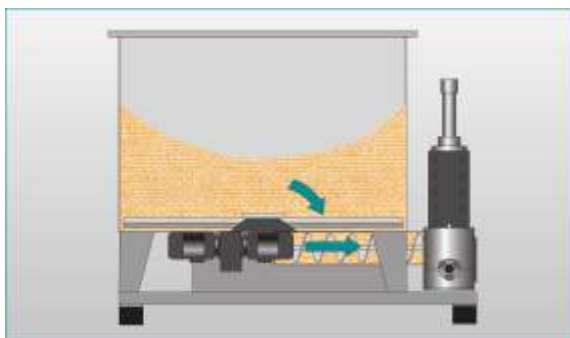
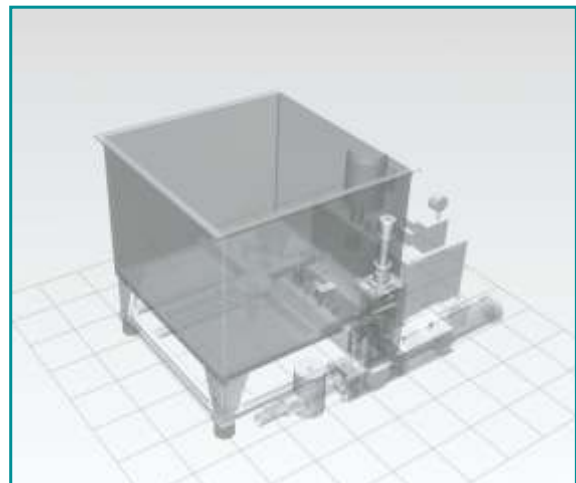

Ausgereifte Technik bis ins Detail



Der Hydrauliktank ist separat angeordnet. Dadurch wird die auftretende Ölerwärmung optimal abgeführt. Die gute Zugänglichkeit ermöglicht, dass Wartungsarbeiten servicefreundlich durchgeführt werden können.



Die gehärtete, geschliffene Pressraum-buchse ist verschleißarm und kann separat ausgetauscht werden. Hierdurch ergeben sich sehr geringe Ersatzteilkosten.



Das permanent drehende Rührwerk vermischt das Material und fördert es in die Austragschnecke, welche es der Pressenmechanik zyklisch zuführt.



Die intelligente SPS-Steuerung regelt die Schaltabläufe und lässt sich bedienerfreundlich einstellen.



Mit der Briкетtlängenautomatik kann die Länge der Briquets auch bei unterschiedlichen Materialien konstant gehalten werden.



Durch den Aufbau auf einen Grundrahmen sind die Pressen leicht zu transportieren und somit auch mobil einsetzbar.

Lieferprogramm – Technische Daten

Typ	Motor	Briquet-Ø	Durchsatz*	Gewicht**
AP 440	4 kW	40 mm	40 kg/h	850 kg
AP 555	5,5 kW	50 mm	50 kg/h	870 kg
AP 775	7,5 kW	70 mm	70 kg/h	900 kg
AP 675	7,5 kW	60 mm	100 kg/h	1100 kg
AP 811	11 kW	80 mm	150 kg/h	1800 kg

*materialabhängig **ausstattungsabhängig

Standardzubehör: Pressenmechanik mit Press-, Füll- und Zangen-zylinder, Pressraumverschleißbuchse (nicht bei Modell AP 440), verchromte Zange, Behälter mit Bodenplatte, Rührwerk, Motor, Schneckenkanal, Austragungs-schnecke, Grundrahmen mit Schwingelementen, Hydrauliktank mit Pumpenmotor und Ventilsteuerung, Schaltschrank inkl. SPS-Steuerung.

Typ	L	W	H	X	Y	S
AP 440	1900	1315	1410	1000	1000	200 mm
AP 555	1900	1315	1410	1000	1000	200 mm
AP 775	1900	1315	1410	1000	1000	200 mm
AP 675	2210	1965	1435	1400	1400	200 mm
AP 811	2210	1965	1435	1400	1400	200 mm

